

**Клещи для формовки**

**ботинок коньков**

**РУКОВОДСТВО ПО ЭКСПЛУАТАЦИИ**

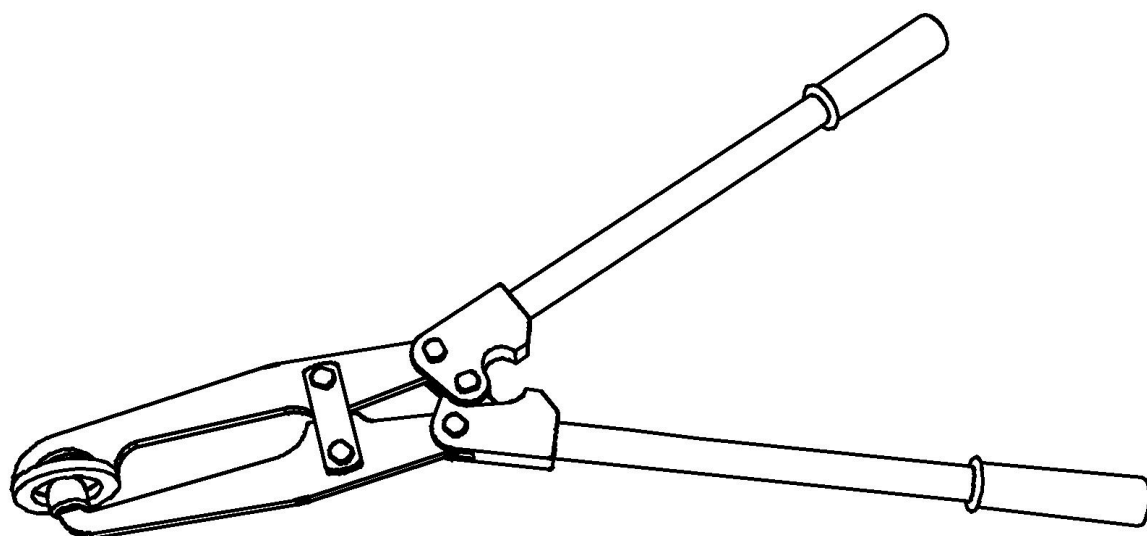

# 1. Общие сведения

## 1. Назначение и состав руководства по эксплуатации.

1. Общие сведения
2. Описание и эксплуатация клещей

## 2. Требуемый уровень специальной подготовки обслуживающего персонала.

При использовании клещей для формовки ботинок коньков необходимо соблюдать элементарные меры безопасности. Несоблюдение этих мер может привести к травмам персонала. Сохраняйте руководство по эксплуатации и используйте его в дальнейшем.

# 2. Описание и эксплуатация клещей

## 1. Назначение клещей

Данные клещи предназначены для индивидуальной подгонки ботинка конька под проблемные места ноги.

## 2. Технические характеристики

1. Габаритные размеры, мм	750x110x35
2. Масса, кг	5
3. Развиваемое усилие, кг	200
4. Ширина раздвигания, мм	75

## 3. Комплектность клещей

1. Клещи для формовки ботинок коньков – 1шт
2. Руководство по эксплуатации – 1шт

#### 4. Устройство клещей

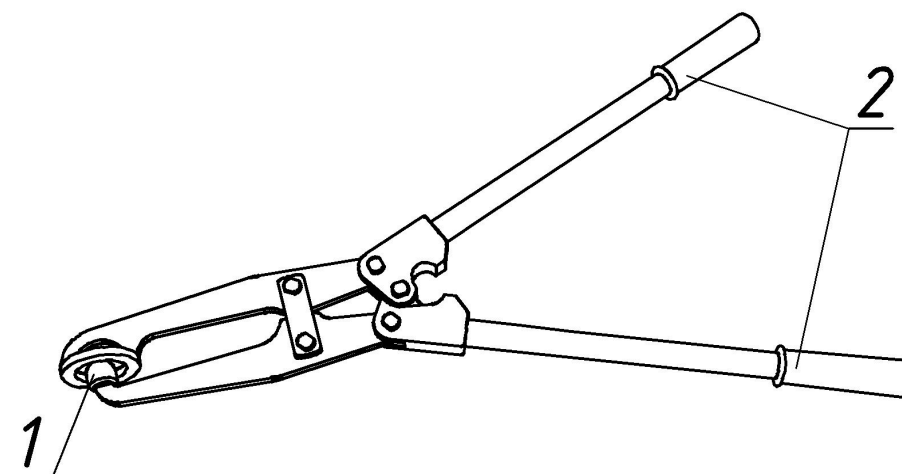

1. Выпуклый рабочий элемент
2. Ручки

#### 5. Работа с клещами

Оденьте коньки на ноги и плотно зашнуруйте. Поставьте маркером точки в местах наибольшего давления ботинок коньков на ноги. Снимите коньки и поставьте их в специальную печь от компании Sharpmaster. Выдержите коньки в печи рекомендованное производителем коньков время. После этого выньте коньки из печи и произведите соразмерное желаемому результату выдавливание в отмеченных местах путем захватывания ботинка рабочими элементами клещей и сдавливанием ручек. При этом выпуклый рабочий элемент клещей должен находиться внутри ботинка конька.

#### 6. Безопасность в работе

Не засовывайте руки между рабочими элементами клещей и в смыкающиеся части, это может привести к серьезной травме.

#### 7. Хранение

До начала эксплуатации хранить в упаковке изготовителя при температуре среды от  $-50$  до  $+50^{\circ}\text{C}$ , относительной влажности воздуха не более 90%.